



**SAL-U**



**SAL-U-E**

Los cargadores de vacío de la serie SAL-U de son unidades con cuerpo de acero inoxidable de alta calidad que no presentan problemas y cuentan con controles fáciles de usar.

La tapa con bisagras/cubierta del motor permite un fácil acceso al filtro para un rápido mantenimiento y limpieza. El control remoto colgante con pantalla fácil de leer y configuraciones de programa ajustables hace que estos versátiles cargadores de tolva sean adecuados para casi cualquier aplicación de manejo de gránulos/material.

Cada cargador viene completo con (1) manguera de 10', (2) abrazaderas ajustables y (1) vara de recogida de acero inoxidable.

### Detalles de diseño

- Motor tipo escobilla de carbón reemplazable
- Tolva de acero inoxidable
- Tapa con bisagras de liberación rápida para facilitar el acceso al motor/filtro
- Ver puerto en la descarga
- Solapa de tope inverso
- Limpieza automática de filtros
- 110V
- 1 1/2" Entrada de ID
- Indicador de falla del cepillo
- La cubierta del motor insonorizada reduce el ruido
- Control de pulsador
- Pantalla fácil de leer
- Colgante de control remoto removible para operación manual
- El colgante también controla la válvula proporcional opcional
- Incluye manguera y varilla

### Aplicación

1. Cargador de tolva de vacío con mirilla
2. Secador de la tolva
3. Tolva de vacío
4. Contenedor de materiales

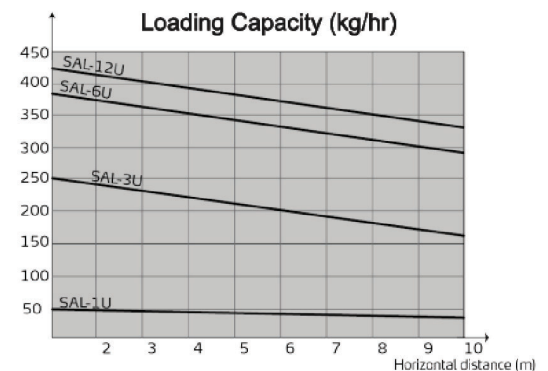
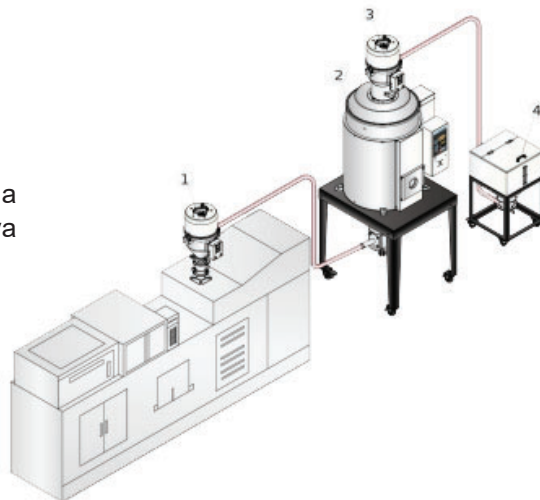



# Cargadores de tolva de vacío SAL-U Series

## Especificaciones

Modelo	SAL-1U	SAL-1UE (Vista)	SAL-3U	SAL-3UE (vista)	SAL-6U	SAL-6UE (vista)	SAL-12U	SAL-12UE (vista)
Tipo de motor	Carbon Brush							
Vapacidad de transporte (lbs/hr)	0.71	0.71	1.77	1.77	1.77	1.77	1.77	1.77
Capacidad de la tolva (lbs.)	66	66	440	440	660	660	880	880
Nivel de interruptor	Sensor de Proximidad	Tubo de vidrio Tolva con fotosensor	Sensor de proximidad	Tubo de vidrio Tolva con fotosensor	Sensor de proximidad	Tubo de vidrio Tolva con fotosensor	Sensor de Proximidad	Tubo de vidrio Tolva con fotosensor
Diámetro interno de la manguera (in)	1.5							
Voltaje de entrada	110/1							
Altura (in)	20	25	22	28	25	31	29	36.8
Ancho (in)	11	11	12	12	14	13.4	14	13.4
Profundidad (in)	13	13	15	15	16	16.1	16	16.1
Peso (lbs.)	22	25	24	27	27	35.3	30	39.7

## Válvulas proporcionales

- Montado fácilmente en tubo de material
- Un solo cable DIN se conecta a SAL-U
- No se requiere control adicional cuando se usa con SAL-U
- Diseño resistente
- Fácil de instalar, operar y mantener
- El reciclaje de material reduce los costos de producción

Modelo	SPV-38U	SPV-50U	SPV-38UC	SPV-50UC
Capacidad máxima de flujo de material (lbs por hora)	770	1200	770	1200
Tamaño de la tubería	1.5	2	1.5	2
Presión de aire comprimido – PSI	40			
L x W x H (in)	6 x 10 x 9			
Peso (lbs)	8	8	10	10

